

Kontrollipaneeli ABS CP 151 - 254

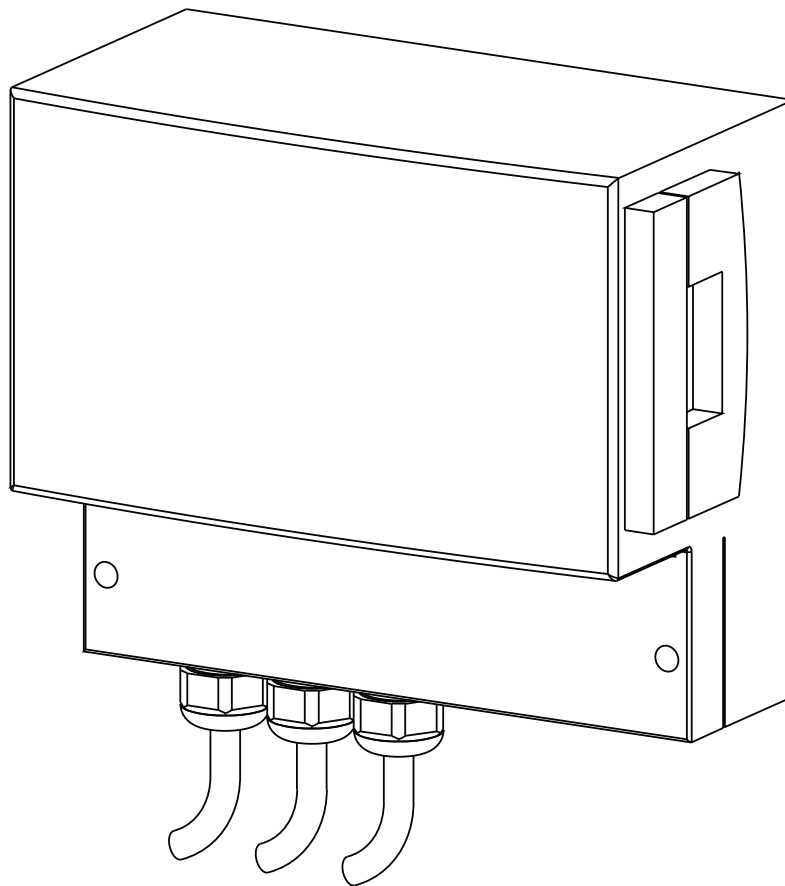

Kontrollipaneeli ABS

151 153 253 254

Sisältö

1	Yleistä	3
1.1	Ohjausyksikkö	3
2	Turvallisuus	3
3	Kuljetus	3
4	Ohjauskeskuksen rakenne	3
4.1	Ohjauskeskuksen osat, merkkivalot ja hälytysäänet.....	8
4.1.1	Pumpun merkkivalo.....	8
4.1.2	Käsi/Off/Auto-painike	8
4.1.3	Pumpun hälytyksen merkkivalo.....	8
4.1.4	Moottori pois päältä (Pumpun automaattitoiminto pois käytöstä).....	8
4.1.5	Tuloliitäntöjen merkkivalot.....	8
4.1.6	Ylätason hälytyksen merkkivalo	8
4.1.7	Vaihevian merkkivalo	8
4.1.8	Hälytyksen nollauspainike.....	8
4.1.9	Yleinen hälytysmerkkivalo.....	8
4.1.10	Ohjelman valinta	8
4.1.11	Akustinen hälytys	8
4.1.12	Varmistusparisto.....	8
5	Ohjauskeskuksen asennus	9
5.1	Sähköinen liitäntä.....	9
5.2	Ohjauskeskuksen kiinnitys	9
6	Käyttöönotto	9
7	Huolto	9
8	Liite	10
8.1	Kytkenäkaaviot.....	10

1 Yleistä

Ohjainyksiköt, joita käytetään paineilman tason tunnistukseen.

1.1 Ohjausyksikkö

Osanumero	Kuvaus	Nimellisjännite V	Mitat millimetreinä		
			H	W	D
15207080	CP 151	230/1/50	185	235	115
15207075	CP 153	230/3/50	185	235	115
15207070	CP 153	400/3/50	185	235	115
15207060	CP 253	400/3/50	185	235	115
15207062	CP 254	400/3/50	185	235	115

2 Turvallisuus

Yleiset ja erityiset turvallisuusohjeet on annettu yksityiskohtaisesti erillisessä kirjassessa "Sulzer-tuotteiden turvallisuusohjeet ABS-tyypin tuotteille". Jos haluat lisätietoja turvallisuudesta, ota yhteys valmistajaan.

3 Kuljetus



Kuljetuksen aikana yksikkö ei saa pudota eikä iskeytyä mihinkään.

4 Ohjauskeskuksen rakenne

Pumppuohjainyksiköt toimitetaan muovikotelossa, jonka kotelointiluokka on IP54.

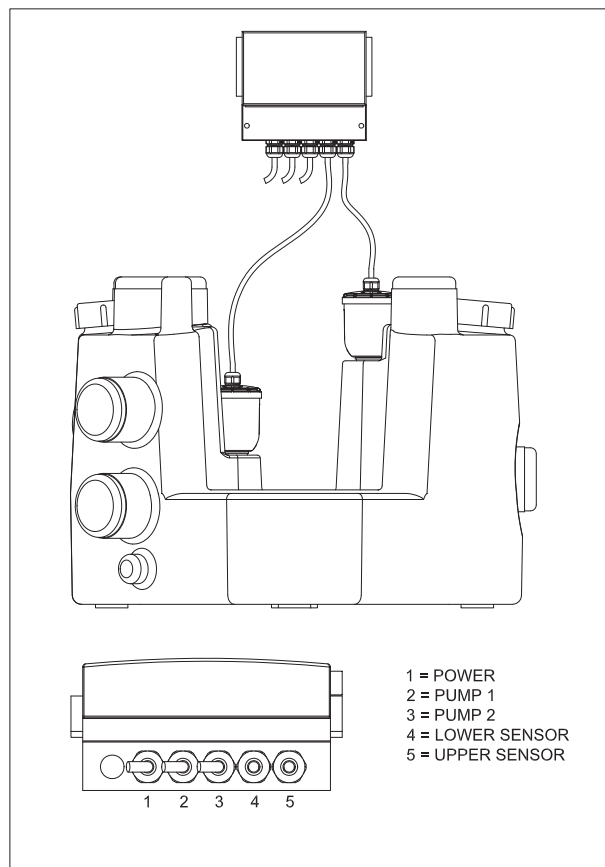

Kuva 1 Sanimat 1002:n kytkentäkotelon johdotus

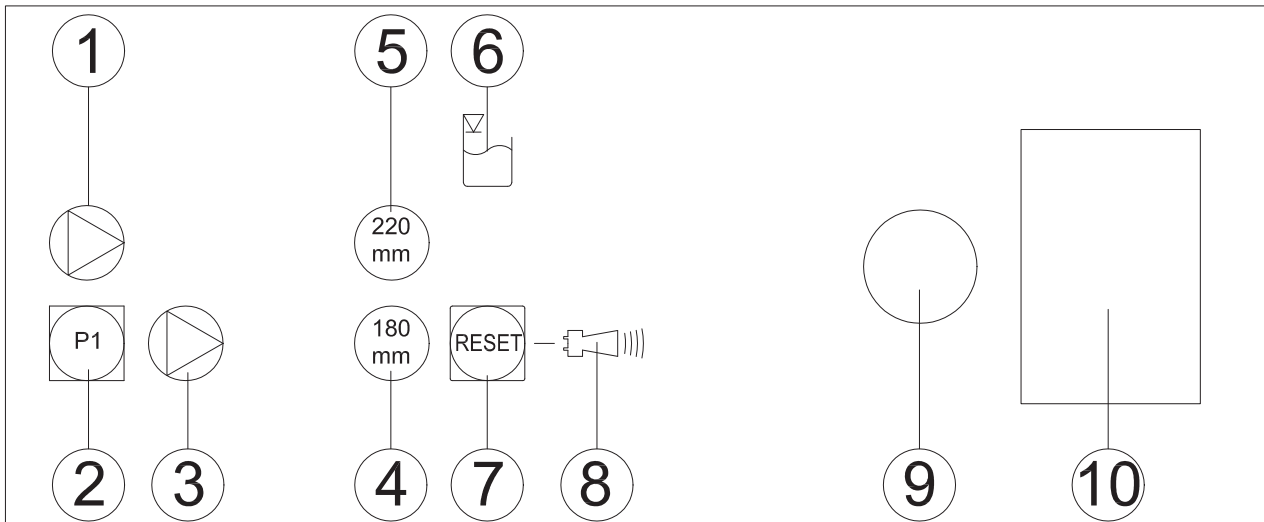

Kuva 2 Käyttökytkimet ja merkkivalot – CP 151.

- | | |
|--|------------------------------|
| 1. Pumpun merkkivalo (vihreä) | 8. Yleinen hälytysmerkkivalo |
| 2. Käsi-/automaattikäytön painike | 9. Akustinen hälytys |
| 3. Pumpun hälytyksen merkkivalo (punainen) | 10. Varmistusparistotila |
| 4. 180 mm tuloaukon osoitin | |
| 5. 220 mm tuloaukon osoitin | |
| 6. Ylätasen hälytyksen merkkivalo | |
| 7. Hälytyksen nollauspainike | |

Vikatyyppi					
LED	①	③	⑥	④ ⑤	⑧
Ylätaso			ON		BLINK
Anturivirhe				BLINK	ON
Maksimiteho	ON	BLINK			BLINK
Moottorin suojaus		ON			BLINK

Kuva 3 Vikatyyppi CP 151

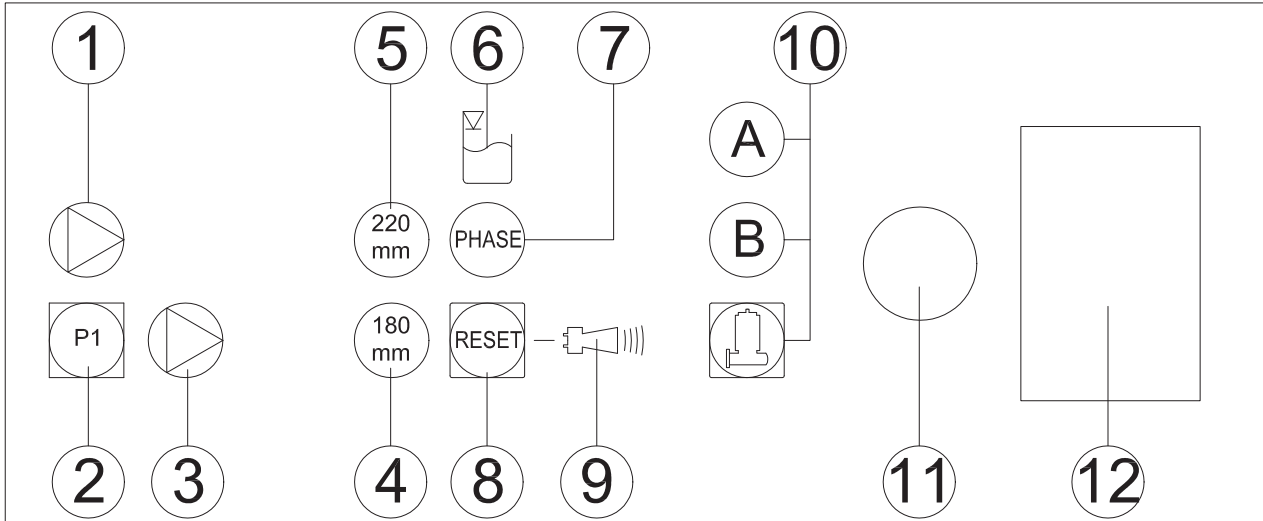

Kuva 4 Käyttökytkimet ja merkkivalot – CP 153.

- | | |
|--|--|
| 1. Pumpun merkkivalo (vihreä) | 8. Hälytyksen nollauspainike |
| 2. Käsi-/automaattikäytön painike | 9. Yleinen hälytysmerkkivalo |
| 3. Pumpun hälytyksen merkkivalo (punainen) | 10. Ohjelman valinta: A = D-moottori,
B = D/HD-moottori |
| 4. 180 mm tuloaukon osoitin | 11. Akustinen hälytys |
| 5. 220 mm tuloaukon osoitin | 12. Varmistusparistotila |
| 6. Ylätasen hälytyksen merkkivalo | |
| 7. Vaihevian merkkivalo | |

Vikatyyppi						
LED	①	③	⑥	⑦	④ ⑤	⑨
Ylätaso			ON			BLINK
Anturivirhe					BLINK	ON
Vaihejärjestys				ON		BLINK
Vaihe puuttuu				BLINK		BLINK
Maksimiteho	ON	BLINK				BLINK
Moottorin suojaus		ON				BLINK

Kuva 5 Vikatyyppi CP 153

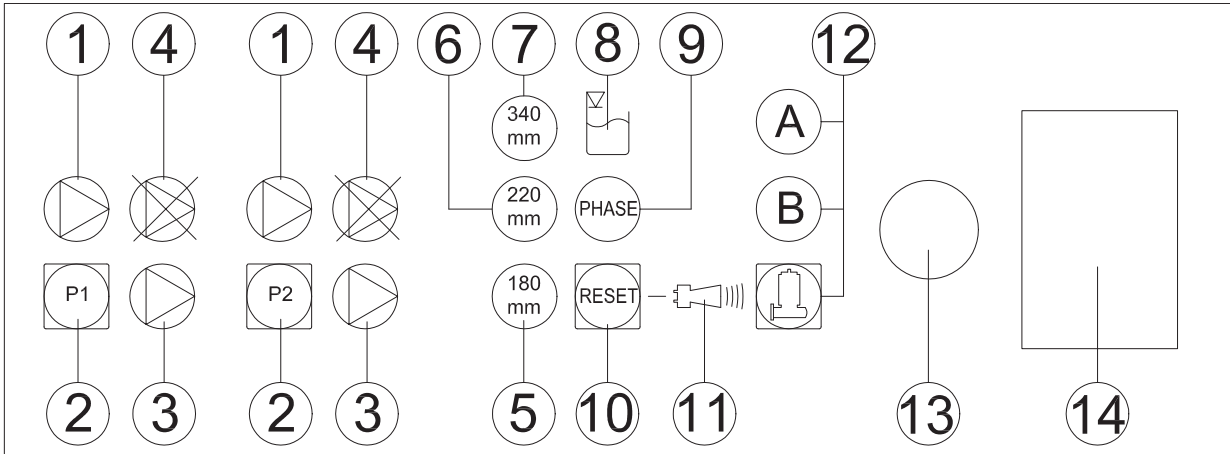

Kuva 6 Käyttökytkimet ja merkkivalot – CP 253

- | | |
|--|--|
| 1. Pumppu päällä merkkivalo (vihreä) | 8. Korkean tason hälytyksen osoitin |
| 2. Käsi (auto) painike | 9. Vaihe väärin osoitin |
| 3. Pumpun hälytyksen merkkivalo (punainen) | 10. Hälytyksen reset-painike |
| 4. Moottori pois päältä | 11. Yleishälytyksen osoitin |
| 5. 180 mm tuloaukon osoitin | 12. Ohjelman valinta: A = D-moottori,
B = D/HD-moottori |
| 6. 220 mm tuloaukon osoitin | 13. Hälytysääni |
| 7. 340 mm tuloaukon osoitin | 14. Vara-akkuyksikkö |

Vikatyyppi						
LED	①	③	⑧	⑨	⑤ ⑥ ⑦	⑪
Ylätaso			ON			BLINK
Anturivirhe					BLINK	ON
Vaihejärjestys				ON		BLINK
Vaihe puuttuu				BLINK		ON
Maksimiteho	ON	BLINK				BLINK
Moottorin suojaus		ON				BLINK

Kuva 7 Vikatyyppi CP 253

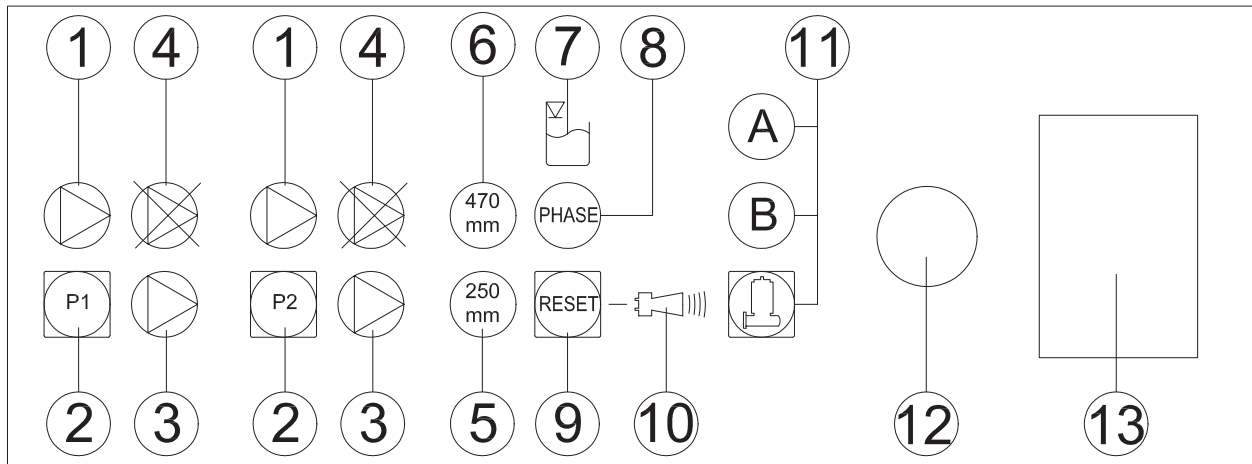

1133-01

Kuva 8 Käyttökytkimet ja merkkivalot – CP 254

- | | |
|--|---|
| 1. Pumppu päällä merkkivalo (vihreä) | 8. Vaihe väärin osoitin |
| 2. Käsi (auto) painike | 9. Hälytyksen reset-painike |
| 3. Pumpun hälytyksen merkkivalo (punainen) | 10. Yleishälytyksen osoitin |
| 4. Moottori pois päältä | 11. Ohjelman valinta: A = HD-moottori,
B = XD-moottori |
| 5. 250 mm tuloaukon osoitin | 12. Hälytysääni |
| 6. 470 mm tuloaukon osoitin | 13. Vara-akkuyksikkö |
| 7. Korkean tason hälytyksen osoitin | |

Vikatyyppi						
LED	①	③	⑦	⑧	⑤ ⑥	⑩
Ylätaso			ON			BLINK
Anturivirhe					BLINK	ON
Vaihejärjestys				ON		BLINK
Vaihe puuttuu				BLINK		ON
Maksimiteho	ON	BLINK				BLINK
Moottorin suojaus		ON				BLINK

Kuva 9 Vikatyyppi CP 254

4.1 Ohjauskeskuksen osat, merkkivalot ja hälytysäänet

4.1.1 Pumpun merkkivalo

Pumpun merkkivalo (vihreä) palaa, kun pumppu on käynnissä.

4.1.2 Käsi/Off/Auto-painike

Kun käsi-/automaattikäytön painiketta painetaan, pumppu käynnistyy. Pumpun merkkivalo syttyy. Kun painike vapautetaan, pumppu on automaattitilassa. Automaattitilassa pumppua ohjataan pneumaattisella pinnankorkeusanturilla. Lisäksi pumppuohjainyksikkö on ohjelmoitu käynnistämään pumppu 24 tunnin välein veden pinnankorkeudesta riippumatta.

4.1.3 Pumpun hälytyksen merkkivalo

Pumpun hälytyksen merkkivalo (punainen) syttyy, jos pumppuun tulee vika.

4.1.4 Moottori pois päältä (Pumpun automaattitoiminto pois käytöstä)

Kun tämä merkkivalo palaa, pumpun automaattitoiminto on kytketty pois käytöstä. Automaattitoiminto voidaan kytkeä pois päältä pumppua 1 tai 2 tai molempia koskien painamalla nollauspainiketta. Automaattitoiminnon kytket takaisin päälle painamalla painiketta uudelleen.

4.1.5 Tuloliitännöiden merkkivalot

Jos käytetään säiliön 180 mm:n tuloliitännää, paina nollauspainiketta ja pidä sitä painettuna viiden sekunnin ajan niin, että 180 mm:n tuloliitännän merkkivalo syttyy (valmistajan oletusasetuksena on 180 mm).

Jos käytetään säiliön 220 mm:n tuloliitännää, paina nollauspainiketta ja pidä sitä painettuna viiden sekunnin ajan niin, että 220 mm:n tuloliitännän merkkivalo syttyy.

Jos säiliön 340 mm tuloliitännää käytetään, paina nollauspainiketta ja pidä sitä painettuna 5 sekunnin ajan kunnes 340 mm tuloliitännän merkkivalo syttyy.

Jos käytössä on säiliön 250 mm:n sisäänmenoaukko, paina reset-painiketta 5 sekunnin ajan, kunnes 250 mm:n valo syttyy (250 mm on asetettu valmistajan toimesta).

Jos käytössä on säiliön 470 mm:n sisäänmenoaukko, paina reset-painiketta 5 sekunnin ajan, kunnes 470 mm:n valo syttyy.

4.1.6 Ylätason hälytyksen merkkivalo

Ylätason hälytyksen merkkivalo syttyy, jos veden pinnankorkeus pumppaamossa nousee liian korkealle.

4.1.7 Vaihevirian merkkivalo

Jos vaihevirian merkkivalo syttyy, kolmivaiheisessa virransyötössä on vika. (Ei CP151)

4.1.8 Hälytyksen nollauspainike

Hälytyksen nollauspainiketta käytetään ohjauskeskuksen nollaamiseen vian ilmaisutilanteen yhteydessä.

Jos vika ei poistu, yleinen hälytysmerkkivalo lakkaa vilkkumasta ja jää palamaan.

Jos näin tapahtuu, ota yhteys Sulzer-huoltoon.

4.1.9 Yleinen hälytysmerkkivalo

Yleinen hälytysmerkkivalo (punainen) vilkkuu uuden hälytyksen ilmetessä.

4.1.10 Ohjelman valinta

Paina  ja  vaihtaaksesi ohjelman.

4.1.11 Akustinen hälytys

Akustinen hälytys hälyttää vikatilanteessa.

4.1.12 Varmistusparisto

Jos ohjauskeskuksen virransyöttö katkeaa, varmistusparisto (9 V PP3 NiMH) käynnistää hälytyksen. (Ei sisälly toimitukseen).



Väärin asennettu paristo aiheuttaa räjähdysvaaran.

5 Ohjauskeskuksen asennus

5.1 Sähköinen liitäntä.



Katkaise päävirta ennen ohjauskeskuksen avaamista.

Ennen yksikön asennusta ammattilaisen tulee tarkastaa, että kaikki tarpeelliset sähköiset suojalaitteet ovat kunnossa. Maadoituksen, nollajohdon, vikavirtasuojakytkimien jne. on täytettävä paikalliset viranomaismääräykset, ja ammattitaitoisen henkilön on tarkastettava näiden osien toiminta.

HUOMIO: *Käyttöpaikan virransyöttöjärjestelmän on täytettävä VDE-standardin tai muiden paikallisten määräysten vaatimukset suhteessa poikkipinta-alaan ja suurimpaan sallittuun jännitehäviöön. Pumpun tyyppikilvessä ilmoitetun jännitteen on vastattava verkkojännitettä.*

Virtajohto on suojattava oikean kokoisella hitaalla sulakkeella, jonka teho vastaa pumpun nimellisvirtaa.

5.2 Ohjauskeskuksen kiinnitys

HUOMIO *Ohjauskeskus on asennettava mahdollisen tulvimistason yläpuolelle hyvin tuulettuvaan huoneeseen ja paikkaan, jossa siihen pääsee helposti käsiksi. Ohjausyksikön IP 54 suojaus.*

Ohjauskeskus on kiinnitettävä kaikista kiinnityskohdistaan. Kiinnitysreikiin pääsee käsiksi, kun alempi suojakotelo on ruuvattu irti.

HUOMIO *Älä poraa itse ohjauskeskuksen suojakotelon läpi.*

6 Käyttöönotto



Edellisen osion turvallisuusohjeet on huomioitava!

Ennen käyttöönottoa yksikkö on tarkistettava ja sen toiminta on testattava. Erityistä huomiota on kiinnitettävä seuraaviin kohtiin:

- Onko sähköliitännät tehty määräysten ja ohjeiden mukaisesti?
- Onko pumpun pyörimissuunta oikea – myös käytettäessä hätägeneraattorin kautta?
- Onko koontisäiliön poistoputki asennettu säädösten mukaan?

HUOMIO *Kun ohjauskeskus on otettu käyttöön, yksikkö toimii AUTOMAATTISESSA tilassa.*

7 Huolto



Ennen minkäänlaisen huoltotyön tekemistä ammattitaitoisen henkilön on kytkettävä yksikkö irti verkkovirrasta. Lisäksi on varmistettava, ettei kukaan voi epähuomiossa kytkeä pumppua takaisin päälle.



Kaikkien korjaus- tai huoltotöiden tekemisessä on noudatettava tarkasti turvallisuusmääräyksiä, jotka koskevat viemäriasennuksiin liittyvien töiden tekemistä, ja lisäksi kaikinpuolinen tekninen turvallisuus on varmistettava.

HUOM: *Tässä oppaassa mainittuja huoltotoimia ei ole tarkoitettu tehtäväksi itse, sillä huoltotöiden tekeminen edellyttää erityistä teknistä tietämystä.*

HUOM: *Huoltosopimuksen tekeminen myyjäliikkeen huoltopisteen kanssa varmistaa parhaiten, että pumpun huolto ja korjaukset ovat aina osaavissa käsissä.*

8 Liite

8.1 Kytentäkaaviot

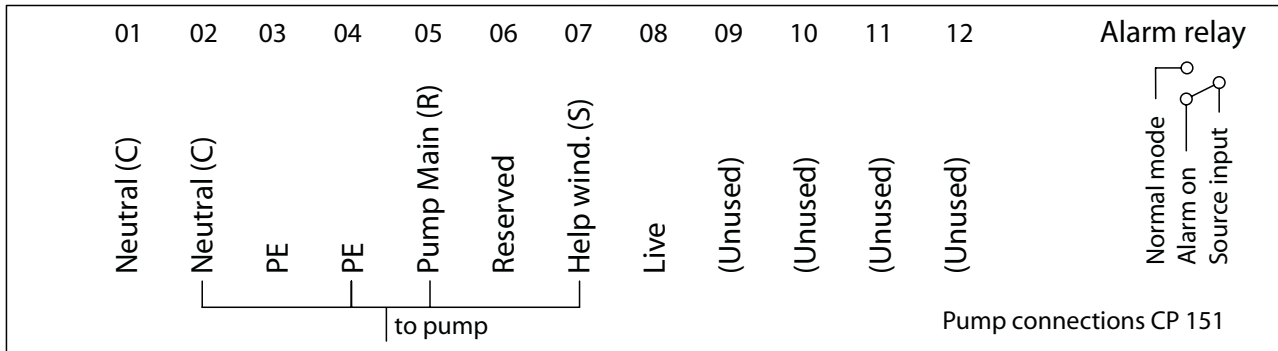

1125-01

Kuva 10 Pumpun liitännät CP 151

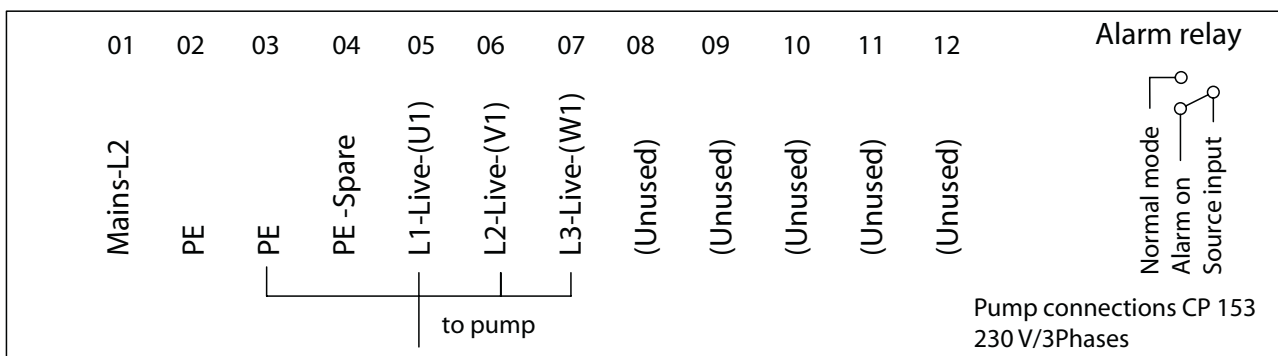

1124-01-230V

Kuva 11 Pumpun liitännät CP 153 (230 V- kolmivaiheinen)

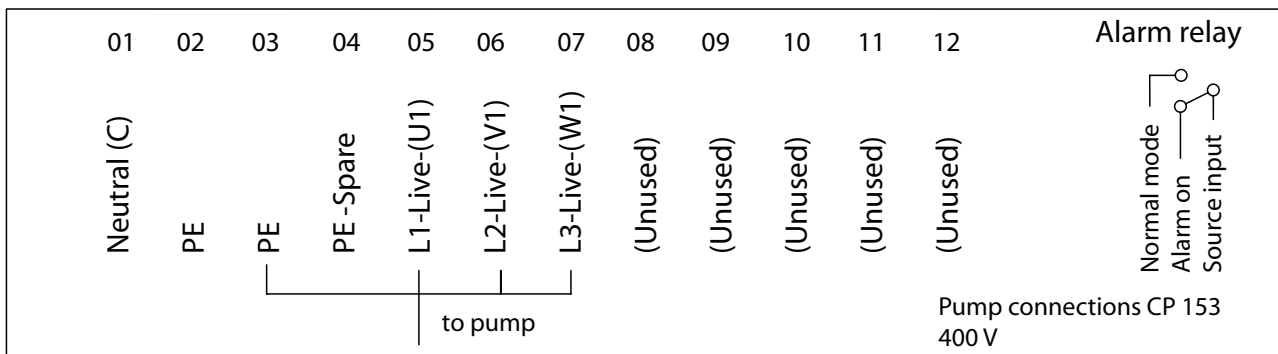

1124-01-400V

Kuva 12 Pumpun liitännät CP 153 (400 V)

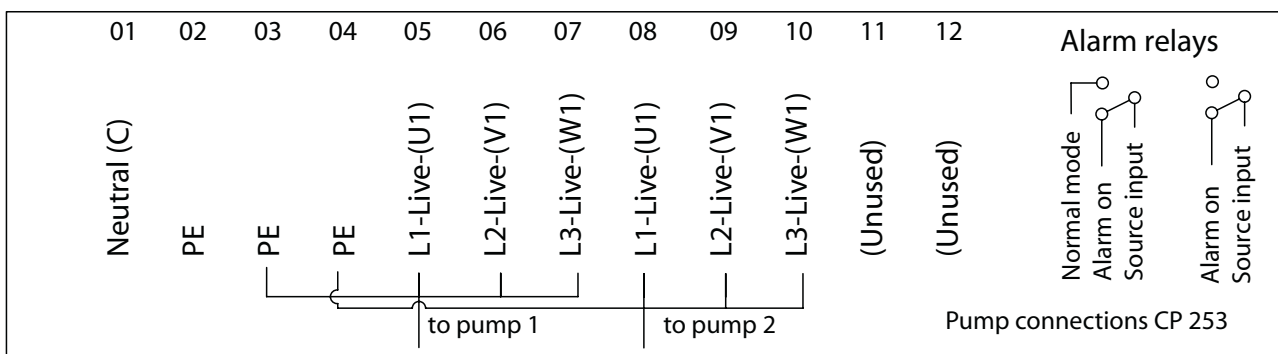

1125-00

Kuva 13 Pumpun liitännät CP 253 & CP 254

